



ประกาศองค์การบริหารส่วนตำบลหนองแวง

เรื่อง ประกาศกำหนดราคากลางโครงการก่อสร้างถนนดินยกระดับ บ้านเทพประทานพร หมู่ที่ ๑๕

ตำบลหนองแวง อำเภอกะปง จังหวัดนครราชสีมา

ด้วย องค์การบริหารส่วนตำบลหนองแวง อำเภอกะปง จังหวัดนครราชสีมา ได้จัดทำตารางแสดง
วงเงินงบประมาณที่ได้รับและรายละเอียดค่าใช้จ่ายในการจ้างควบคุมงาน ประจำปีงบประมาณ ๒๕๖๐ โครงการก่อสร้าง
ถนนดินยกระดับ บ้านเทพประทานพร หมู่ที่ ๑๕ ตำบลหนองแวง อำเภอกะปง จังหวัดนครราชสีมา เรียบร้อยแล้ว

ดังนั้น เพื่อเป็นการเปิดเผยข้อมูลรายละเอียดค่าใช้จ่ายเกี่ยวกับการจัดซื้อจัดจ้าง ราคากลางและการ
คำนวณราคากลาง ตามมาตรา ๑๐๓/๓ วรรคหนึ่ง และมาตรา ๑๐๓/๔ วรรคหนึ่ง แห่งพระราชบัญญัติประกอบ
รัฐธรรมนูญว่าด้วยการป้องกันและปราบปรามการทุจริต พ.ศ. ๒๕๕๒ แก้ไขเพิ่มเติม (ฉบับที่ ๒) พ.ศ. ๒๕๕๔ จึง
ประกาศกำหนดราคากลางโครงการก่อสร้างถนนดินยกระดับ บ้านเทพประทานพร หมู่ที่ ๑๕ ตำบลหนองแวง อำเภอกะ
ปง จังหวัดนครราชสีมา ประจำปีงบประมาณ ๒๕๖๐

จึงประกาศให้ทราบโดยทั่วกัน

ประกาศ ณ วันที่ ๓๑ เดือน พฤษภาคม พ.ศ. ๒๕๖๐

(นางเพียร ไช้ดี)

นายกองค์การบริหารส่วนตำบลหนองแวง

ตารางแสดงวงเงินงบประมาณที่ได้รับจัดสรรและราคากลางในงานจ้างก่อสร้าง

๑. ชื่อโครงการ ก่อสร้างถนนดินยกระดืบ บ้านเทพประทานพร หมู่ที่ ๑๕

/หน่วยงานเจ้าของโครงการ...องค์การบริหารส่วนตำบลหนองแวง อำเภอเทพารักษ์ จังหวัดนครราชสีมา

๒. วงเงินงบประมาณที่ได้รับจัดสรร ๕๕,๐๐๐.-บาท

๓. ลักษณะงานโดยสังเขป

กว้าง ๘.๐๐ เมตร ยาว ๒๐๕ เมตร หนาเฉลี่ย ๐.๕๐ เมตร หรือปริมาตรดินถมไม่น้อยกว่า ๘๗๑.๒๕ ลูกบาศก์เมตร ขุดวางท่อ ก.ส.ส. เส้นผ่าศูนย์กลาง ๐.๔๐ เมตร ๒ จุด ๆ ละ ๑๐ ท่อน รวม ๒๐ ท่อน พร้อมยาแนวท่อ (รายละเอียดตามแบบที่ อบต. กำหนดเลขที่ ๔๗/๒๕๖๐)

๔. ราคากลางคำนวณ ณ วันที่ ๒๙ พ.ค. ๒๕๖๐ เป็นเงิน ๕๕,๐๐๐.-บาท

๕. บัญชีประมาณการราคากลาง

๕.๑.....แบบแสดงรายการปริมาณงานและราคา(แบบ ปร.๔).....

๕.๒.....แบบแสดงรายการปริมาณงานและราคา(แบบ ปร.๕).....

๕.๓.....แบบแปลน.....

๕.๔.....

๖. รายชื่อคณะกรรมการกำหนดราคากลาง

๖.๑ นายสมศรี เก่งขุนทด ตำแหน่ง ผู้อำนวยการกองช่าง ประธานกรรมการ 

๖.๒ นายวิทยา ศิริบูรณ์ ตำแหน่ง นักวิชาการเงินและบัญชี เป็นกรรมการ 

๖.๓ นางวรรณุช ระวีพรมราช ตำแหน่ง เจ้าพนักงานการเงินและบัญชี เป็นกรรมการ 

ประมาณราคาค่าก่อสร้างเป็นราคากลาง

องค์การบริหารส่วนตำบลหนองแวง อำเภอเทพารักษ์ จังหวัดนครราชสีมา

โครงการ ก่อสร้างถนนดินยกระดับ บ้านเทพประทานพร หมู่ที่ 19

สถานที่ก่อสร้าง หมู่ที่ 19 อำเภอเทพารักษ์ จังหวัดนครราชสีมา

เจ้าของงาน องค์การบริหารส่วนตำบลหนองแวง อำเภอเทพารักษ์ จังหวัดนครราชสีมา ออกแบบและรายการ

แบบเลขที่ 47/2560 จำนวน 4 แผ่น

ประมาณการเมื่อ วันที่

ลำดับที่	รายการ	รวมค่างานต้นทุน (บาท)	Factor F	รวมค่าก่อสร้าง (บาท)	หมายเหตุ
1	ประเภทงานทาง	40,843.71	1.3624	55,645.47	Factor F
2	ป้ายโครงการ			-	-เงินย่ำล่งหน้า 0% -ดอกเบี้ยเงินกู้ 7% -ดอกเบี้ยเงินฝาก 0% -ภาษี 7%
รวมราคาค่าก่อสร้างเป็นเงิน				55,645.47	
สรุป	คิดเป็นเงินงบประมาณ			55,000.00	
(ตัวอักษร) (-ห้าหมื่นห้าพันบาทถ้วน-)					

คณะกรรมการกำหนดราคากลาง ตามคำสั่ง เลขที่ 148/2560 ลงวันที่ 25 เมษายน พ.ศ. 2560

ได้ตรวจสอบแล้วเห็นชอบให้ประมาณราคานี้เป็นราคากลาง

(ลงชื่อ).....ประธานกรรมการ

(นายสมศรี เกงขุนทด)

ผู้อำนวยการกองช่าง

(ลงชื่อ).....กรรมการ

(นายวิทยา ศิริบุญณ)

นักวิชาการเงินและบัญชี

(ลงชื่อ).....กรรมการ

(นางวรรณุช ระวีพรมราช)

เจ้าพนักงานการเงินและบัญชี

โครงการ

ก่อสร้างถนนดินยกระดับ บ้านเทพประทานพร หมู่ที่ 19

รายละเอียดโครงการ

กว้าง 8.00 เมตร ยาว 205 เมตร หนาเฉลี่ย 0.50 เมตร หรือปริมาตรดินถมไม่น้อยกว่า 871.25 ลูกบาศก์เมตร

ขุดวางท่อ ค.ส.ล.๒ 0.40 เมตร 2 จุดๆละ 10 ท่อน รวม 20 ท่อน พร้อมยาแนวท่อ

(รายละเอียดตามแบบ อบต.กำหนด)

ลำดับ	รายการ	หน่วย	จำนวน	ราคาวัสดุ	ค่าแรงงาน	รวมราคาวัสดุ และค่าแรงงาน	หมายเหตุ
				ราคา/หน่วย	ราคา/หน่วย		
1	งานปรับพื้นที่	ตร.ม.	1,640.00	-	1.68	2,755.20	
2	งานหินคลุก	ลบ.ม.	-	414.35	-	-	
3	งานลูกรัง	ลบ.ม.	-	111.07	-	-	
4	งานดิน	ลบ.ม.	871.25	32.49	-	28,306.91	
5	งานท่อลอดคสล.(มอก.ชั้น 3)						
	5.1 ขนาด dia 0.30 ม.	ท่อน	-	289.72	58.69	-	
	5.2 ขนาด dia 0.40 ม.	ท่อน	20.00	401.87	87.21	9,781.60	
	5.3 ขนาด dia 0.60 ม.	ท่อน	-	616.82	124.44	-	
	5.4 ขนาด dia 0.80 ม.	ท่อน	-	1,074.77	169.60	-	
	5.5 ขนาด dia 1.00 ม.	ท่อน	-	1,747.66	207.64	-	
	5.6 ขนาด dia 1.20 ม.	ท่อน	-	2,570.09	255.31	-	
	5.7 ขนาด dia 1.50 ม.	ท่อน	-	4,299.07	341.76	-	
รวมค่างานต้นทุน						40,843.71 บาท	

องค์การบริหารส่วนตำบลหนองแวง กรมส่งเสริมการปกครองท้องถิ่น กระทรวงมหาดไทย

โครงการก่อสร้างถนนดินยกระดืบ บ้านเทพประทานพร หมู่ที่ 19 ตำบลหนองแวง อำเภอเทพารักษ์ จังหวัดนครราชสีมา

วงท่อ \varnothing 0.40 ม. 1 จุด 10 ท่อน

วงท่อ \varnothing 0.40 ม. 1 จุด 10 ท่อน

ทิศเหนือ

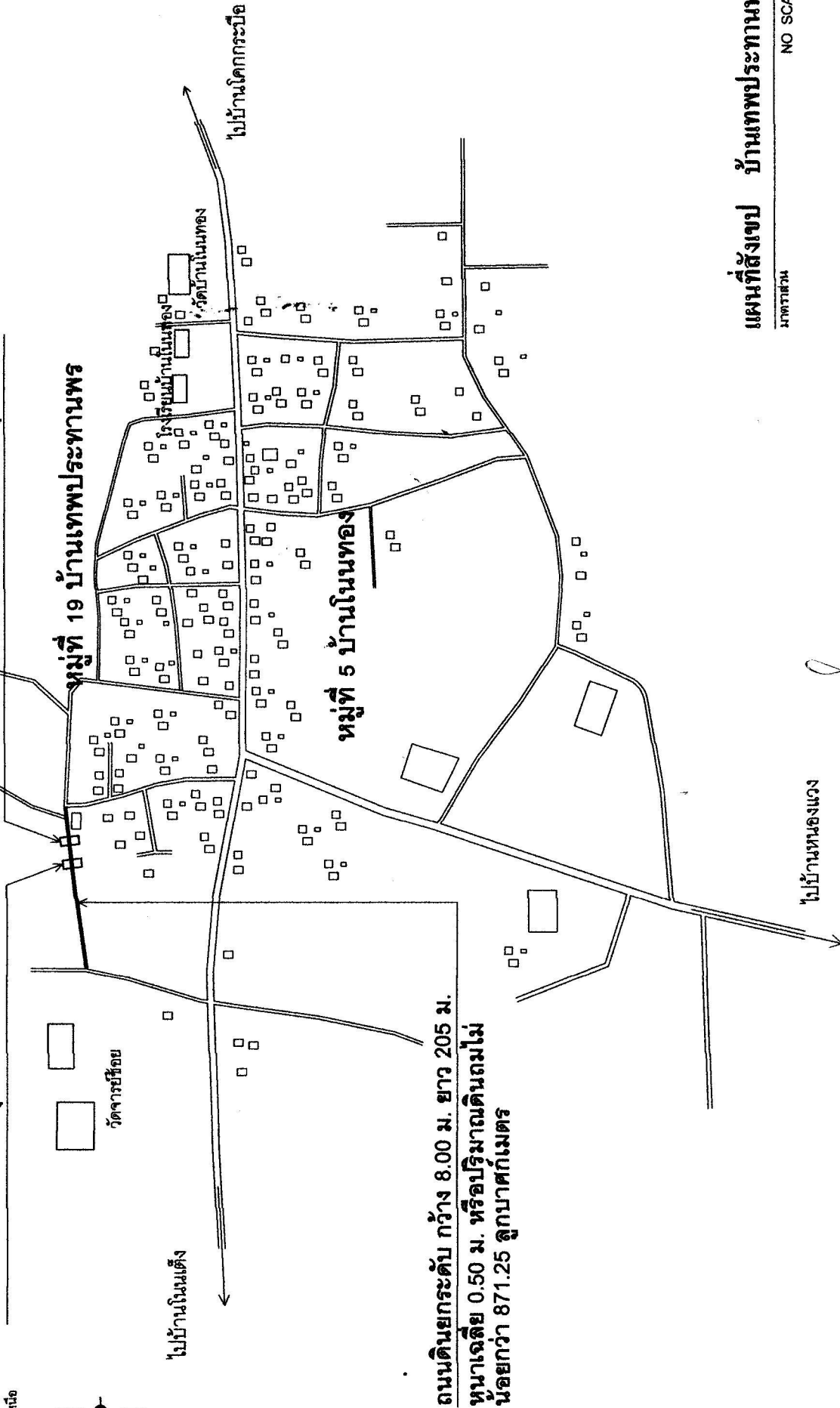

ถนนดินยกระดืบ กว้าง 8.00 ม. ยาว 205 ม.
หนาเฉลี่ย 0.50 ม. หรือปริมาณดินถมไม่น้อยกว่า 871.25 ลูกบาศก์เมตร

แผนที่สังเขป บ้านเทพประทานพร

มาตราส่วน NO SCALE

	โครงการ	ก่อสร้างถนนดินยกระดืบ	ตำบล	นางสมศรี เกษมเทศ ผู้อำนวยการกองช่าง อบต.หนองแวง	อำเภอ	นางชยพล เจริญฤทธิ์ ปลัด อบต.หนองแวง	จังหวัด	แผนที่สังเขป	4	1
	หมู่ที่	หมู่ที่ 19 บ้านเทพประทานพร	ตำบล	นางสมศรี เกษมเทศ ผู้อำนวยการกองช่าง อบต.หนองแวง	อำเภอ	นางชยพล เจริญฤทธิ์ ปลัด อบต.หนองแวง	จังหวัด	แผนที่สังเขป	4	1
	ตำบล	ตำบลหนองแวง อำเภอเทพารักษ์ จังหวัดนครราชสีมา	อำเภอ	นางสมศรี เกษมเทศ ผู้อำนวยการกองช่าง อบต.หนองแวง	จังหวัด	นางชยพล เจริญฤทธิ์ ปลัด อบต.หนองแวง	จังหวัด	แผนที่สังเขป	4	1

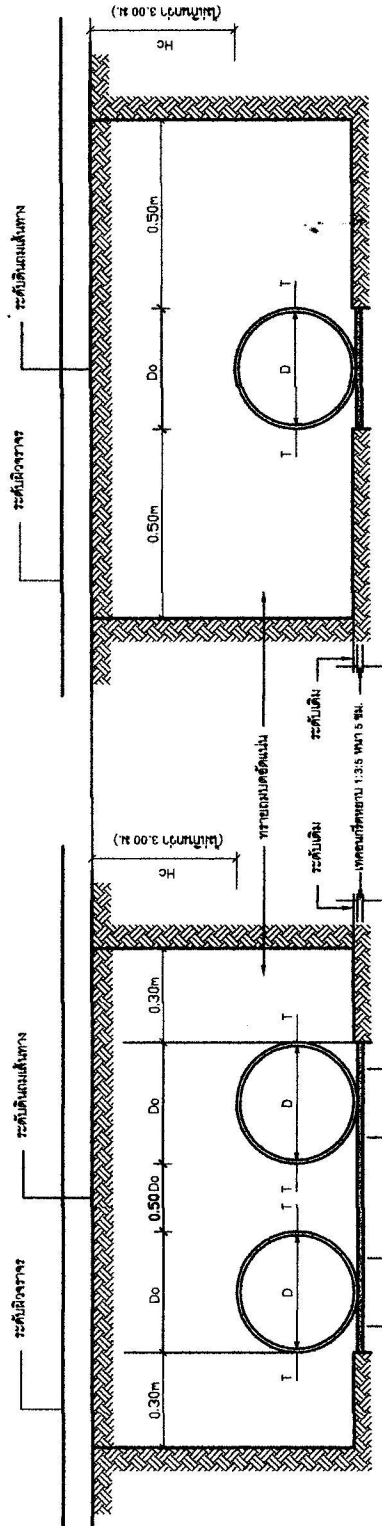

(กรณีแถวเดียว)

(กรณีตั้งแต่ 2 แถวขึ้นไป)

แสดงการวางท่อคอนกรีตเสริมเหล็กแบบ CONCRETE CRADLE

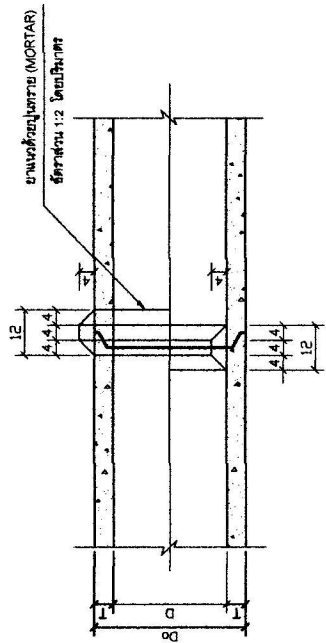

แบบหน้าตัดแสดงการก่อท่อขานแนว

ขนาดครุ มม.	เส้นผ่าศูนย์กลางภายใน (D) มม.	ความหนา (T) มม.	มิติต่างๆของปากท่อ มม.			
			a	b	c	
600	600	75	40	28	15	32
800	800	95	45	36	15	42
1000	1000	110	45	43	20	47
1200	1200	125	50	48	25	52
1500	1500	150	50	57	30	63

หมายเหตุ

- แบบมาตรฐาน ระยะเวลา 3 เดือน นับตั้งแต่วันที่เริ่มการดำเนินงาน
- สำหรับงานระยะยาวกว่า 3 เดือน 225-250 คูณค่าเพิ่ม 3
- มีค่าเพิ่มในส่วนที่เป็นดินถม หรือดินถมที่ถมใหม่
- ในกรณีที่ดินถมใหม่ หรือดินถมที่ถมใหม่ ใช้เป็นดินถมที่ถมใหม่ จะใช้ค่าเพิ่มตาม
- เมื่อมีการเปลี่ยนแปลงราคาวัสดุ หรือค่าจ้างแรงงาน และค่าจ้างช่างปูน
- หากมีการเปลี่ยนแปลงราคาวัสดุ หรือค่าจ้างช่างปูน ให้ใช้ราคาเดิมที่ได้เสนอไว้
- แบบมาตรฐานนี้ใช้สำหรับงานมาตรฐานของ สำนักงานการช่างของกรมโยธาธิการ

ตารางแสดงขนาดเส้นผ่าศูนย์กลางภายใน และ ขนาดต่าง ๆ ของท่อ

	หน้าที่ 19 บ้านเทพประทานพร ตำบลหนองแขง อำเภอแพะทิพย์ จังหวัดนครราชสีมา	นายสมศรี เกษมบุตร ผู้อำนวยการกองช่าง อบต.หนองแขง	นายชยพล เจริญฤทธิ์ ปลัด อบต.หนองแขง	รูปตัดแสดงการวางท่อ 4 3
	นายสมศรี เกษมบุตร ผู้อำนวยการกองช่าง อบต.หนองแขง	นายชยพล เจริญฤทธิ์ ปลัด อบต.หนองแขง	นางสิริระ นนดี นายก อบต.หนองแขง	4 3

